

ORION



Clean Air System 壓縮空氣清淨化系統

目錄

清淨化空氣組合系統圖-標準系統	p.01
清淨化空氣組合系統圖-無冷媒系統	p.02
TRX系列冷凍式乾燥機-產品特色	p.03
TRX系列冷凍式乾燥機-產品規格	p.04
TRX系列冷凍式乾燥機-機型選擇	p.05
吸附式空氣乾燥機-QSQ Super Pack系列	p.06
吸附式空氣乾燥機-QSQ Eco Pack系列	p.07
吸附式空氣乾燥機-機型選擇	p.08
膜式空氣乾燥機-MD系列	p.09
露點監視器	p.10
高性能過濾器-產品特色	p.11
高性能過濾器-中、小型ALT/T系列.....	p.12
高性能過濾器-大型系列	p.13
高性能過濾器-T大型系列	p.14
自動排水器	p.15

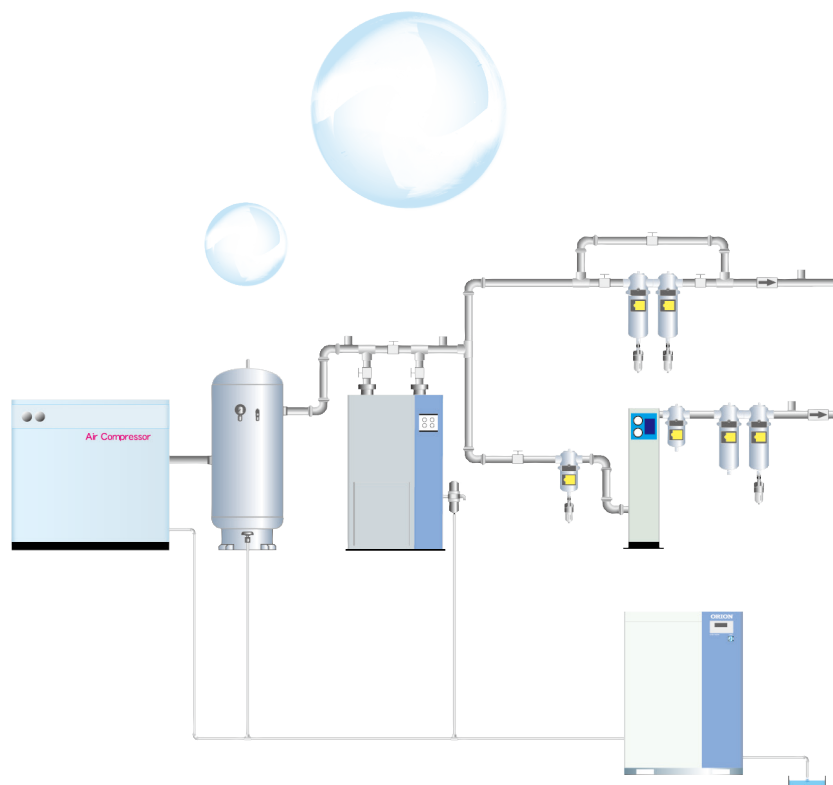

機種選擇時的注意事項

請由具有充分知識及經驗的人員進行機器、機種的選擇。

機種的選定請依據產品目錄等的選定基準、依使用用途、使用目的等由製品規格中選擇性能適合的製品。

壓縮空氣清淨化系統標準組合

ORION壓縮空氣清淨化系統著眼在節能的訴求、針對各種使用需求提供清淨化的壓縮空氣、並提供壓縮空氣的油水分離設備，達到前後一貫的完整系統組合。

※ 虛線部分請依需要與否選擇裝設。

※ 特別是使用無油式空壓機的場合，其空氣配管內容產生鐵鏽，建議在空氣乾燥機的前端裝設高性能水滴過濾器。

以下圖例提供標準的系統組和參考

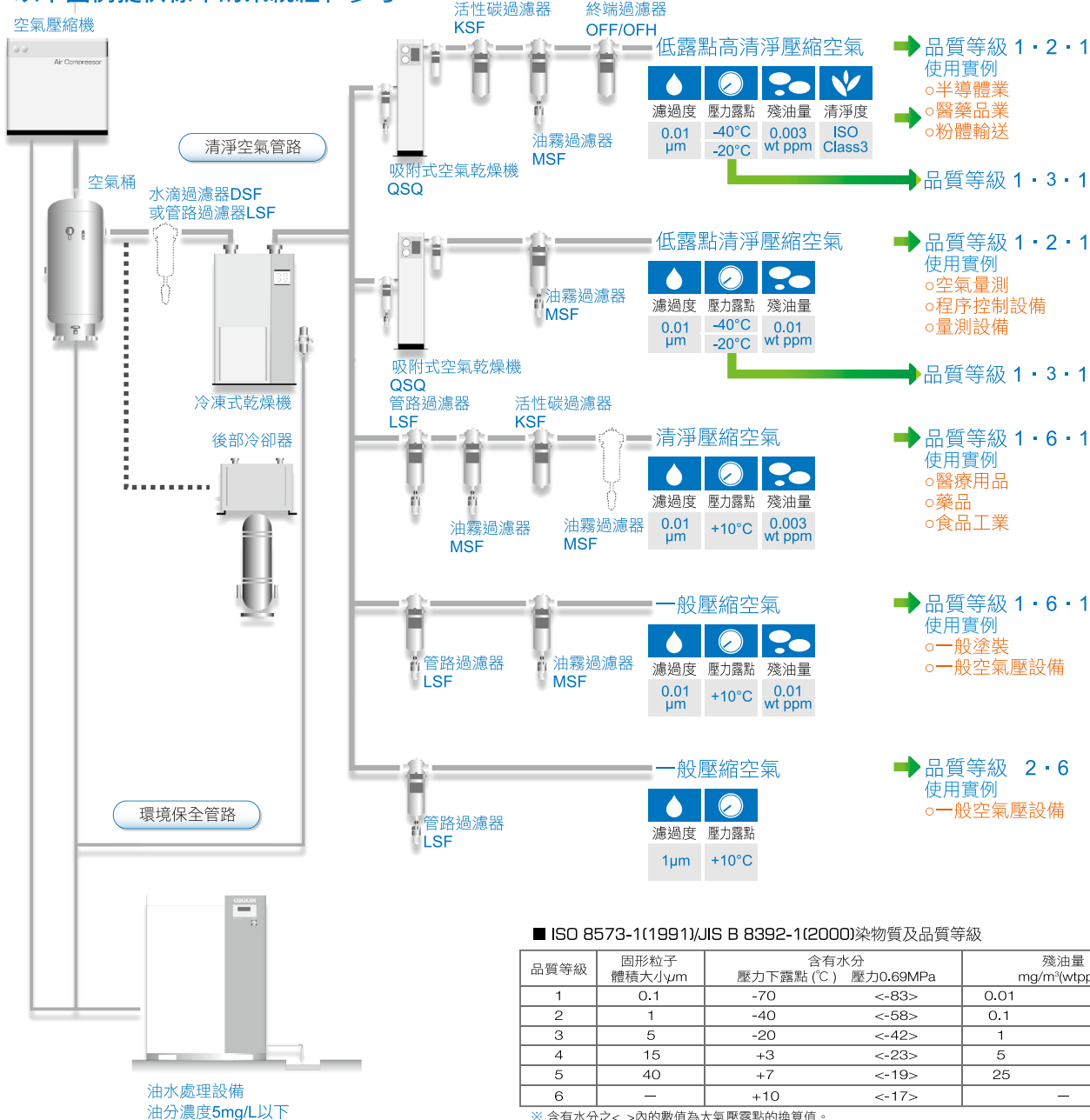

ISO 8573-1(1991)/JIS B 8392-1(2000)染物質及品質等級

品質等級	固形粒子 體積大小 μm	含有水分		殘油量 mg/m ³ (wtppm)
		壓力下露點 (°C)	壓力0.69MPa	
1	0.1	-70	<-83>	0.01 (0.01)
2	1	-40	<-58>	0.1 (0.08)
3	5	-20	<-42>	1 (0.83)
4	15	+3	<-23>	5 (4.2)
5	40	+7	<-19>	25 (20.8)
6	-	+10	<-17>	-

※ 含有水分之 < > 內的數值為大氣露露點的換算值。

※ 固形粒子的捕集效率為95%以上。

ISO 14644-1及FS209D比較

空氣清淨度規格	規定粒徑以上容許粒子濃度 (個/m ³)					
	※ 數值為 ISO14644-1 規定的內容					
ISO14644-1	F.S.209D	0.1μm	0.2μm	0.3μm	0.5μm	1μm
ISO Class 1		10	2			
ISO Class 2		100	24	10	4	
ISO Class 3	Class 1	1,000	237	102	35	8
ISO Class 4	Class 10	10,000	2,370	1,020	352	83
ISO Class 5	Class 100	100,000	23,700	10,200	3,520	832

空氣清淨度

用以表示在一定的空氣體積中所含有的汙染物(粒子)大小及數量。

由於各種規格的表示法各異，因此必須特別注意。

機種選擇時的注意事項

請由具有充分知識及經驗的人員進行機器·機種的選擇。

機種的選定請依據產品目錄等的選定基準、依使用用途、使用目的等由製品規格中選擇性能適合的製品。

壓縮空氣清淨化系統標準組合

- 接續小型空壓機使用時
- 接續於壓縮空氣管路末端時
- 虛線部分請依需要與否選擇裝設。

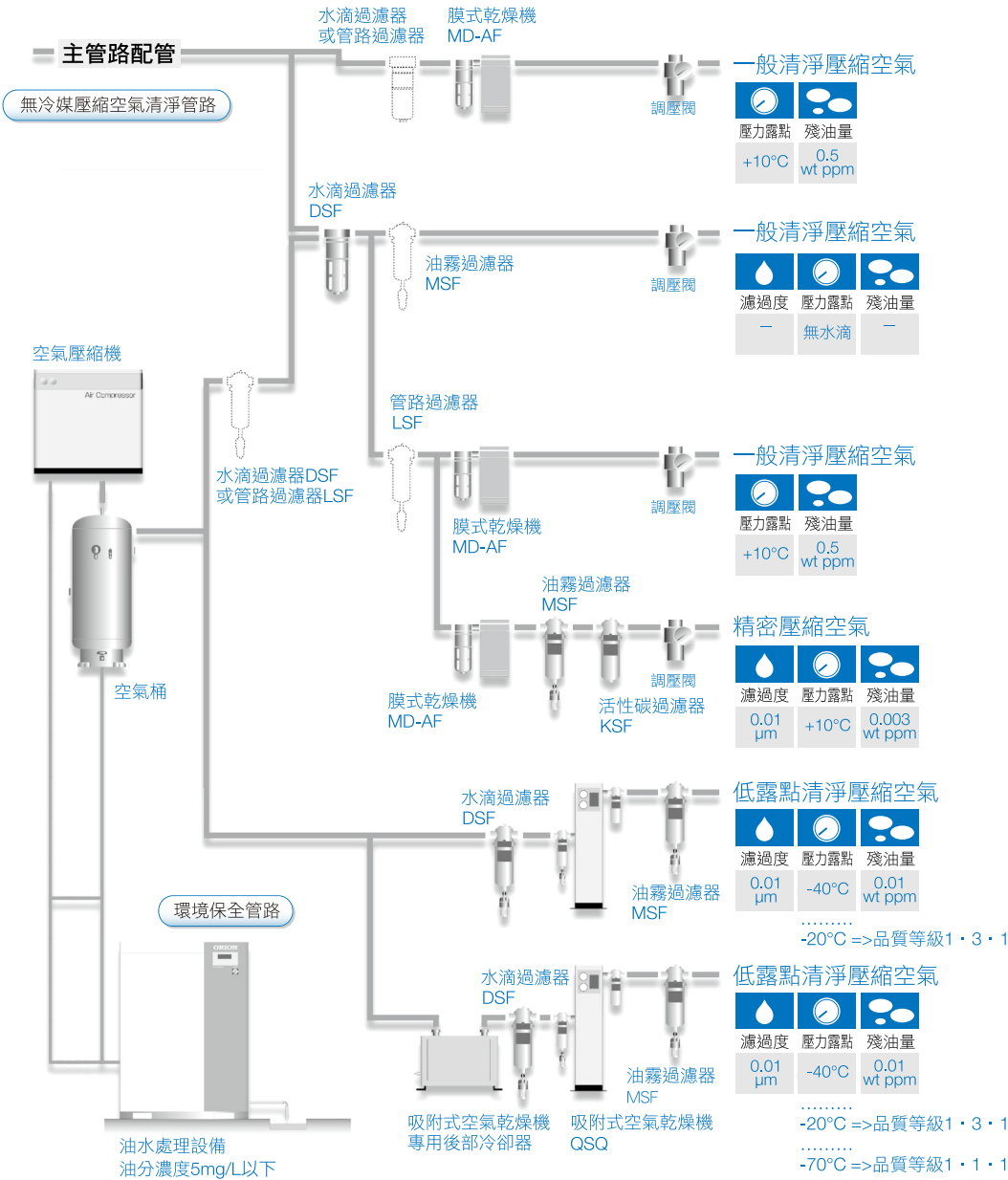

- 品質等級 1·6·3
- 使用實例
- 一般空氣壓機器
 - 省力機器·裝置
 - 空氣壓工具
 - 一般塗裝
 - 精密工業

- 使用實例
- 一般空氣壓機器
 - 省力機器·裝置
 - 空氣壓工具

- 品質等級 1·6·3
- 使用實例
- 一般空氣壓機器
 - 省力機器·裝置
 - 空氣壓工具
 - 一般塗裝
 - 精密工業

- 品質等級 1·6·1
- 使用實例
- 超精密工業
 - 食品用 ○醫療用
 - 醫藥用 ○計裝用
 - 計測用

- 品質等級 1·2·1
- 使用實例
- 超精密工業
 - 食品用 ○醫療用
 - 醫藥用 ○計裝用
 - 計測用

- 品質等級 1·2·1
- 使用實例
- 超精密工業
 - 食品用 ○醫療用
 - 醫藥用 ○計裝用
 - 計測用

- ※若是壓縮空氣含有過飽和水流入乾燥機時，建議在乾燥機的前端加裝水滴過濾器。特別是吸附式乾燥機的前端請加裝水滴過濾器。
- ※若是使用空氣量或使用壓力經常會有變化時，請在空氣乾燥機的後端(二次側)加裝空氣桶。
- ※空壓機至乾燥機之間的配管請不要往上傾斜。若有往上傾斜的必要時，請在最低處裝設自動排水器。
- ※請在空氣乾燥機及過濾器的進出口配管間裝設旁通回路。

清淨化空氣組合系統圖 | 無冷媒系統組合

專利設計雙層結構熱交換器

不鏽鋼外殼

- 可防止熱交換器內部生鏽
- 可防止自動排水器因生鏽而阻塞
- 可防止各種過濾器因生鏽而阻塞
- 將一次熱交換器及二次熱交換器做成一體，可節省空氣乾燥機的空間。



熱交換器內部銅管鍍鎳處理

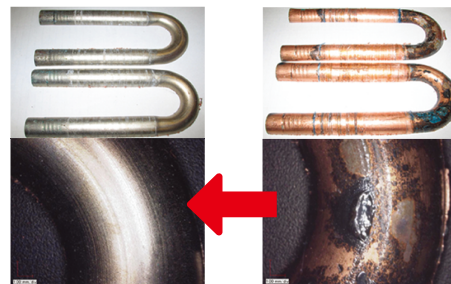

鍍鎳處理的效果

未鍍鎳處理的銅管

超高效能

★ 對向擾流方式

利用擾流管的特殊對象構造，提高其擾流效果，可以達到極高的熱交換效率，使回溫效果提高，得到低露點的乾燥空氣。

★ 交錯氣流方式

可提高預冷及回溫能力，獲得極高的除濕效果。

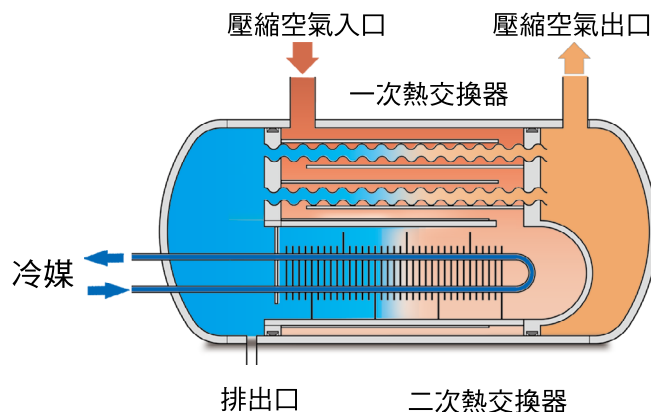

低壓力損失

可減少氣孔阻塞及壓力損失(0.2kgf/cm²以下)，以節省能源。

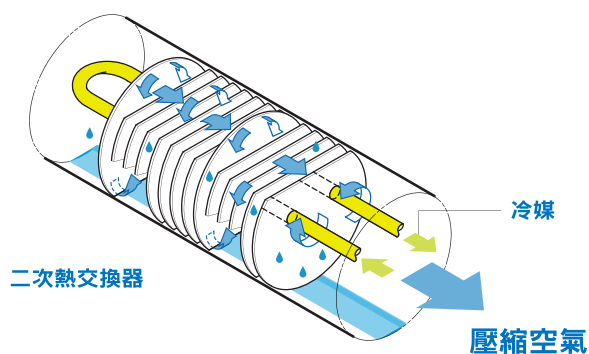

二次熱交換器

壓縮空氣

標準的不鏽鋼系統配管舉例

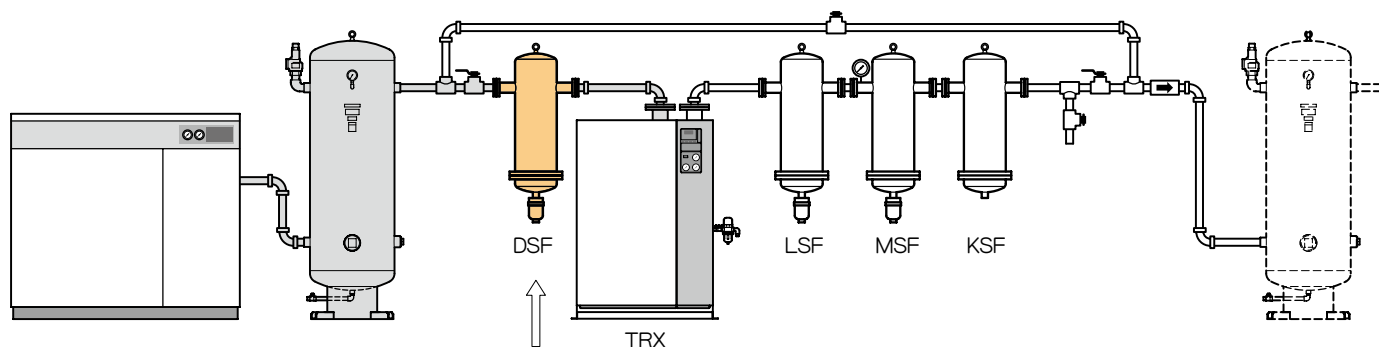

冷凍式乾燥機的前端建議設置DSF



TRX150D2



TRX75J



TRX10D



TRX5D

標準入氣機型

項目	標準入氣機型											
	空氣冷卻式									水冷式		
	TRX5D	TRX10D	TRX20D2	TRX30J	TRX50J	TRX75J	TRX100J	TRX150D2	TRX200D2	TRX100J-W	TRX150D2-W	TRX200D2-W
適用的空氣壓縮機 HP	3~5	5~10	10~20	20~30	30~50	50~75	75~100	100~150	100~150	75~100	100~150	150~200
空氣處理量 m³/min	0.6	1.2	2.4	4.4	7.0	9.8	14.0	23.5	26.5	14.0	23.5	26.5
使用範圍	出口空氣露點 °C 大氣壓力下 -24 ~ -13, 壓力下 2 ~ 15 (0.7MPa時)											
	入口空氣溫度 °C 10~50											
	周圍溫度 °C 2 ~ 40									2 ~ 45		
	使用壓力 MPa 0.2 ~ 0.98											
本體外型尺寸 (長x寬x高) mm	490x233x445	758x255x515	832x255x627		979x305x922		973x470x1140	1022x592x1169	1291x702x1275	973x470x1140	1022x592x1169	1291x702x1275
重量 kg	18	24	36	43	75	83	114	172	228	114	166	225
空氣出入口管徑 R	1/2	3/4	1		1 1/2		2	2 1/2	3	2	2 1/2	3
電源	單相220V · 60Hz						三相220V · 60Hz					
消耗電力 Kw	0.3	0.4	0.5	1.0	1.6	1.8	2.4	4.0	4.1	2.2	3.9	4.0
冷卻器	不鏽鋼外殼、交錯氣流方式											
自動排水器	浮球式						蝶式					
使用冷媒	R-134a		R-407C		R-410A			R-407C		R-410A		R-407C

高溫入氣機型

項目	高溫入氣機型								
	空氣冷卻式								水冷式
	TRX5HD	TRX10HD	TRX20HJ	TRX30HJ	TRX50HJ	TRX75HJ	TRX100HD2	TRX100HD2-W	
適用的空氣壓縮機 HP	3~5	5~10	10~20	20~30	30~50	50~75	75~100	75~100	
空氣處理量 m³/min	0.6	1.2	2.4	4.4	7.0	9.8	14.0	14.0	
使用範圍	出口空氣露點 °C 大氣壓力下 -24 ~ -13, 壓力下 2 ~ 15 (0.7MPa時)								
	入口空氣溫度 °C 10~80								
	周圍溫度 °C 2 ~ 40								2 ~ 45
	使用壓力 MPa 0.2 ~ 0.98								
本體外型尺寸 (長x寬x高) mm	490x233x445	758x255x515	832x255x627	979x305x922		973x470x1140	1022x592x1169		
重量 kg	19	28	43	75	83	114	172	166	
空氣出入口管徑 R	1/2	3/4	1	1 1/2		2	2 1/2		
電源	單相220V · 60Hz				三相220V · 60Hz				
消耗電力 Kw	0.4	0.5	1.0	1.6	1.8	2.4	4.0	4.0	
冷卻器	不鏽鋼外殼、交錯氣流方式								
自動排水器	浮球式							蝶式	
使用冷媒	R-134a			R-410A				R-407C	

TRX系列中小型冷凍式乾燥機 - 產品規格

★ 機型選擇的方式

決定空氣乾燥機的機型時，必須依據使用的條件做選擇。

若是選擇錯誤的機種，除了無法確保其性能外，也容易造成乾燥機的故障。

若實際使用的條件和規格表所列的條件不同時，請依下列的機種選擇方式來選擇正確的機種。

★ 選擇正確機型的計算方式

基準空氣量 > 使用空氣量 ÷ (溫度修正係數 × 空氣壓力修正係數)

■ 基準空氣量 (m³/min【ANR】)

將規格表的處理空氣量轉換成【ANR】表示，即為下表。

※【ANR】是以大氣壓的溫度為20°C，相對溼度為65%時的表示值。

標準入氣機種	TRX5D	TRX10D	TRX20D2	TRX30J	TRX50J	TRX75J	TRX100J	TRX150D2	TRX200D2
高溫入氣機種	TRX5HD	TRX10HD	TRX20HJ	TRX30HJ	TRX50HJ	TRX75HJ	TRX100HD2	-	-
處理空氣量	0.6	1.2	2.4	4.4	7.0	9.8	14.0	23.5	26.5

■ 溫度補正係數 (對於各溫度條件下空氣處理量的變化，以此係數來表示)

▼ 高溫入氣機種的處理係數表(TRX5HD~TRX100HD2)

入口溫度		55			65			75			80		
出口露點		5	10	15	5	10	15	5	10	15	5	10	15
周圍溫度 (°C)	32	0.82	1.00	1.10	0.78	0.89	1.03	0.71	0.82	0.98	0.57	0.75	0.88
	35	0.74	0.89	1.06	0.67	0.79	1.00	0.61	0.73	0.92	0.49	0.64	0.82
	40	0.57	0.7	0.87	0.56	0.60	0.81	0.48	0.54	0.75	0.40	0.46	0.63

▼ 標準入氣機種的處理係數表(TRX5D~TRX200D2)

入口溫度		35			40			45			50		
出口露點		5	10	15	5	10	15	5	10	15	5	10	15
周圍溫度 (°C)	32	0.93	1.00	1.10	0.60	0.84	1.02	0.48	0.69	0.89	0.26	0.45	0.68
	35	0.68	0.97	1.10	0.53	0.80	0.97	0.42	0.65	0.81	0.19	0.43	0.60
	40	0.6	0.9	1.15	0.47	0.74	0.93	0.34	0.60	0.73	0.10	0.39	0.50

■ 空氣壓力補正係數 (對於各壓力條件下空氣處理量的變化，以此係數來表示)

空氣壓力(MPa)	0.20	0.30	0.40	0.50	0.60	0.70	0.80	0.90	1.00
壓力係數	0.67	0.73	0.80	0.87	0.93	1.00	1.07	1.13	1.20

QSQ「Super Pack」系列

無冷媒、低排氣量無熱再生式吸附式壓縮空氣乾燥機

- 配備節能控制露點感應器。(中、大型系列)
- 全部的機能使用指示燈顯示。
- 體積小、重量輕、容易保養維修。

控制面板

小型機用



機能控制器

中型機用



節能露點控制器

大型機用



節能露點控制器



節能控制露點感應器



小型系列QSQ020A

中型系列QSQ120B-E

大型系列QSQ1000C-E

項目		QSQ型式		小型系列				中型系列				大型系列																			
		010A	020A	0.35A	080B-E	120B-E	180B-E	270B-E	420C-E	700C-E	1000C-E	1400C-E	2000C-E	2500C-E																	
處理量	露點 (PDP) °C	-20	-40	-20	-40	-20	-40	-20	-40	-20	-40	-20	-40	-40	-60	-40	-60	-40	-60	-40	-60	-40	-60	-40	-60						
	入口空氣量 m³/min	0.100	0.085	0.200	0.170	0.350	0.297	0.80	0.68	1.20	1.02	1.80	1.53	2.70	2.30	4.20	2.94	7.00	4.90	10.00	7.00	14.00	9.80	20.00	14.00	25.00	17.50				
	出口空氣量 m³/min	0.086	0.071	0.172	0.142	0.300	0.247	0.68	0.56	1.03	0.85	1.54	1.27	2.30	1.90	3.60	2.34	6.00	3.90	8.60	5.60	12.00	7.80	17.20	11.20	21.50	14.00				
	再生空氣量 m³/min	0.014	0.028	0.050	0.12	0.17	0.26	0.40	0.60	1.00	1.40	2.00	2.80	3.50																	
使用範圍	使用流體	壓縮空氣																													
	使用壓力範圍 MPa	0.39 ~ 0.98																													
	周圍溫度 °C	2 ~ 40																													
	入口空氣溫濕度 °C/%	5~50 / 飽和以下(無水滴)																													
外型尺寸	高度 mm	470	560	810	680	930	1130	1480	1475																						
	長度 mm	260			430				589	763	937	1111	1296	1470																	
	寬度 mm	113			163				335																						
重量 kg	7.5	8.5	11	26.5	34	43	53	110	156	202	246	307	340																		
空氣出入口接續口徑	空氣入口、出口	Rc 3/8				Rc 3/4				Rc 1				Rc 1 1/2				Rc 2				Rc 2 1/2									
	再生空氣排出口	-				Rc 1/2				Rc 1																					
電源 (50/60Hz) V	單相 100 / 200 / 220 / 230																														
附屬過濾器	入口側 精密過濾器-MSF	75B				150B				200B				250B				700				1000				2000				2700B	
	出口側 管路過濾器-LSF																														

* 空氣處理量是空氣壓縮機之吸入空氣狀態的換算值 (大氣壓32°C、75%)

* 處理條件為入口空氣溫濕度: 35°C / 飽和以下(無水滴)、入口空氣壓力(錶壓力): 0.69MPa、周圍溫度: 32°C

吸附式空氣乾燥機—QSQ Super Pack系列

QSQ-EDC 「ECO PACK」系列

配備數位式露點監測器的無熱再生式吸附式壓縮空氣乾燥機

入口空氣量4.20~25.00 m³/min

出口空氣量3.60~21.50 m³/min

再生0.60~3.50 m³/min

特長

- 採用節能露點感應器、大幅達到節省能源的目的。
- 配備數位式露點監測器即時監測露點的狀況，可以配用負載調節耗氣量。
- 可以選擇設定-60°C~+20°C之間的任意露點(壓力下)。
【露點顯示精度-60°C~+20±3°C】
- 配備露點警報輸出【無電壓2接點、待機程序接點】
類比信號輸出【DC1~5V(-80~+20°C)】
- 可以遠端監視壓縮空氣的露點。

控制器部詳細



數位式露點監測機能 節能露點控制機能 開關

大型系列
數位式露點監測器

數位式露點監測器



QSQ420C-EDC

露點顯示	-74~20°C
警報輸出	無電壓接點1A(接點容量250V2A)
類比式輸出	DC0~5V(露點-80~20°C)
露點測定精度 (流體溫度20°C)	±3°C(露點-60~20°C)

項目		QSQ型式		大型系列											
				420C-EDC		700C-EDC		1000C-EDC		1400C-EDC		2000C-EDC		2500C-EDC	
處理量	露點 (PDP) °C			-40	-60	-40	-60	-40	-60	-40	-60	-40	-60	-40	-60
	入口空氣量 m ³ /min			4.20	2.94	7.00	4.90	10.00	7.00	14.00	9.80	20.00	14.00	25.00	17.50
	出口空氣量 m ³ /min			3.60	2.34	6.00	3.90	8.60	5.60	12.00	7.80	17.20	12.20	21.50	14.00
	再生空氣量 m ³ /min			-60		1.00		1.40		2.00		2.80		3.50	
使用範圍	使用流體			壓縮空氣											
	使用壓力範圍 MPa			0.39 ~ 0.98											
	周圍溫度 °C			2 ~ 40											
	入口空氣溫濕度 °C/%			5~50 / 飽和以下(無水滴)											
露點表示範圍 °C				-80 ~ +20											
露點控制範圍 °C				-60 ~ 0											
露點精度 °C				-60 ~ +20±3											
外型尺寸	高度 mm			1475											
	長度 mm			589		763		937		1111		1296		1470	
	寬度 mm			335											
重量 kg				110		156		202		246		307		340	
空氣出入口 接續口徑	空氣入口、出口			Rc 1 /12						Rc 2				Rc 2 1/2	
	再生空氣排出口			Rc 1											
電源 (50/60Hz) V				單相 100 / 200 / 220 / 230											
附屬 過濾器	入口側 精密過濾器 - MSF			700		1000				2000				2700B	
	出口側 管路過濾器 - LSF														

※ 空氣處理量是空氣壓縮機之吸入空氣狀態的換算值 (大氣壓32°C、75%)

※ 處理條件為入口空氣溫濕度：35°C / 飽和以下(無水滴)、入口空氣壓力(錶壓力)：0.69MPa、周圍溫度：32°C

A 最大處理空氣量〔入氣溫度35°C、ANR換算流量〕

單位：m³/min

型式 QSQ		入口壓力(MPa)													
		0.39		0.49		0.59		0.69		0.78		0.88		0.98	
		入口	出口	入口	出口	入口	出口	入口	出口	入口	出口	入口	出口	入口	出口
小型	010A	0.06	0.04	0.07	0.06	0.08	0.07	0.09	0.08	0.11	0.10	0.12	0.11	0.13	0.12
	020A	0.12	0.09	0.14	0.12	0.17	0.14	0.19	0.16	0.21	0.185	0.24	0.21	0.26	0.23
	035A	0.21	0.16	0.25	0.20	0.29	0.24	0.33	0.28	0.37	0.32	0.41	0.36	0.46	0.41
中型	080B-E	0.47	0.36	0.56	0.45	0.66	0.55	0.75	0.64	0.85	0.74	0.94	0.83	1.04	0.93
	120B-E	0.70	0.54	0.85	0.69	0.99	0.83	1.13	0.97	1.28	1.12	1.41	1.25	1.56	1.40
	180B-E	1.05	0.80	1.27	1.02	1.49	1.24	1.69	1.44	1.91	1.66	2.11	1.86	2.33	2.08
	270B-E	1.59	1.21	1.91	1.53	2.22	1.85	2.54	2.16	2.86	2.48	3.17	2.80	3.49	3.11
大型	420C-E(EDC)	2.45	1.88	2.96	2.39	3.48	2.91	3.95	3.38	4.46	4.89	4.94	4.37	5.45	4.88
	700C-E(EDC)	4.09	3.15	4.94	4.00	5.80	4.86	6.595	5.65	7.45	6.51	8.24	7.30	9.09	8.15
	1000C-E(EDC)	5.08	4.50	7.10	5.80	8.30	7.00	9.40	8.10	10.60	9.30	11.80	10.50	13.00	11.70
	1400C-E(EDC)	8.20	6.30	9.90	8.00	11.60	9.70	13.20	11.30	14.90	13.00	16.50	14.60	18.20	16.30
	2000C-E(EDC)	11.70	9.10	14.10	11.50	16.50	13.90	18.80	16.20	21.20	18.60	23.50	21.90	25.90	23.30
	2500C-E(EDC)	14.60	11.30	17.60	14.30	20.70	17.40	23.50	20.20	26.60	20.30	29.40	26.10	32.40	29.10

※ 請依據實際的入氣溫度及所要求的出口露點，參照使用B、C的修正係數計算出最大處理空氣量。

※ 實際使用時的出口空氣量是入口空氣量減掉在升空氣量以後的值。※ 請確保實際使用的入口空氣量不會超過所選定基型的最大處理空氣量。

※ 使用壓力未達到0.69MPa時，必須變更再生空氣節流管的口徑，詳情請洽代理商。

入口溫度、出口露點有差異時的場合選定方法

- 請依據實際使用條件由入氣溫度修正係數《表B》選出溫度修正係數，由露點修正係數《表C》選出露點修正係數。
- 依據入氣溫度修正係數《表B》選出溫度修正的係數及露點修正係數《表C》選出的露點修正係數求出最大處理空氣量。

$$\text{最大處理空氣量} \geq \text{入口空氣量} \times \frac{1}{(B \times C)}$$

$$\text{最大處理空氣量} \times \text{入氣溫度修正係數} \times \text{出口露點修正係數} \geq \text{入口空氣量}$$
- 依據步驟2所求出的最大處理空氣量，由最大處理空氣量《表A》所列的機型中往上選擇適當的機型。

選定例

選擇下列條件時的適當機型

入氣溫度	40°C	周圍溫度	40°C	空氣壓力	0.47MPa
空氣量	3 m³/min	壓力下露點	-40°C	機型	大型

- 依據所列的條件，選出入氣溫度修正係數→0.88、出口露點修正係數→1。
- 依據步驟1的修正係數：

$$3 \times \frac{1}{(0.88 \times 1)} = 3.41 \text{ m}^3/\text{min}$$
- 由最大處理空氣量《表A》中對照壓力0.49 MPa時可以處理3.41 m³/min的機型，選出QSQ700C-E。
 出口空氣量=入口空氣量-再生空氣量
 因此出口空氣量 = 3 m³/min - 0.94 m³/min
 = 2.059 m³/min

B 入氣溫度修正係數

入氣溫度	35°C以下	40°C以下	45°C以下	50°C以下
小型、中型	1.0	0.77	0.61	0.48
大型	1.0	0.88	0.78	0.64

※ 周圍溫度的係數可與入氣溫度採同等處置(上限40°C)。

※ 壓力下露點-40°C換算成大氣壓下露點時為-58°C。(使用壓力0.69MPa時)

C 出口空氣露點修正係數

露點(PDP)修正係數	-20°C	-30°C	-40°C	-50°C	-60°C
小型、中型	1.0	0.9	0.85	-	-
大型	1.0	1.0	1.0	0.85	0.7

※ 部分的再生空氣量比率不一樣，詳細內容請洽代理商。

*** 再生空氣量表(ANR換算流量) ※ 所需再生空氣量為固定流量，與壓力無關。**

單位：m³/min(14%)

型式 QSQ	010A	020A	035A	080B-E	120B-E	180B-E	270B-E	420C-E(EDC)	700C-E(EDC)	1000C-E(EDC)	1400C-E(EDC)	2000C-E(EDC)	2500C-E(EDC)
再生空氣量	0.014	0.027	0.048	0.113	0.16	0.245	0.377	0.585	0.941	1.318	1.882	2.635	3.29

※ 需要24小時連續運轉，請設置預備機以防萬一。

膜式空氣乾燥機

無冷媒、中空絲膜壓縮空氣乾燥機

MD15 ~ 75 / MD15-F ~ 75-F / MD15-AF ~ 75-AF

出口空氣量 21 ~ 576 L/min

再生空氣量 14 ~ 80 L/min

出口空氣露點 -26 ~ -12 °C

特長

- 免電源。
- 配備露點指示器，可以確認除濕狀況。
- 無震動、無排熱、容易維護。
- 不需排水，水份以水蒸氣的形態排放至大氣中，不會產生凝結水。
- 體積小、重量輕、節省空間。

MD75-AF
附精密過濾器
附自動排水器



MD25-F
附精密過濾器

MD15
單體

* 規格表

項目		機型	MD15	MD15-F	MD15-AF	MD25	MD25-F	MD25-AF
			單體	附手動排水器	附自動排水器	單體	附手動排水器	附自動排水器
使用條件	使用流體		壓縮空氣					
	使用壓力範圍	MPa	0.2 ~ 0.85					
	入口空氣溫度	°C	-20 ~ 55	5 ~ 55		-20 ~ 55	5 ~ 55	
	周圍溫度	°C	(在不結冰的條件下)					
標準性能	周圍溫度	°C	30					
	入口空氣溫度	°C	28					
	入口空氣水蒸氣含有量		28°C 飽和					
	入口空氣壓力	MPa	0.69					
	再生空氣量	L/min	13(節流孔4)			13(節流孔4)、25(節流孔3)		
	出口空氣量	L/min	20 ~ 120			40 ~ 180		
	出口空氣露點(大氣壓下)	°C	-26 ~ -10			-23 ~ -10(節流孔4)、-26 ~ -12(節流孔3)		
配管口徑/再生空氣出口口徑		Rc 1/4 / Rc 1/8						
油霧過濾器		-	標準配備		-	標準配備		
濾過度 / 捕捉率	µm/%	-	0.11 / 99		-	0.11 / 99		
重量	kg	0.4	0.9	1.0	0.4	0.9	1.0	

項目		機型	MD75	MD75-F	MD75-AF
			單體	附手動排水器	附自動排水器
使用條件	使用流體		壓縮空氣		
	使用壓力範圍	MPa	0.2 ~ 0.85		
	入口空氣溫度	°C	-20 ~ 55		
	周圍溫度	°C	(在不結冰的條件下)		
標準性能	周圍溫度	°C	30		
	入口空氣溫度	°C	28		
	入口空氣水蒸氣含有量		28°C 飽和		
	入口空氣壓力	MPa	0.7		
	再生空氣量	L/min	38(節流孔2)、75(節流孔3)		
	出口空氣量	L/min	120 ~ 540		
	出口空氣露點(大氣壓下)	°C	-23 ~ -10(節流孔2)、-26 ~ -12(節流孔1)		
配管口徑/再生空氣出口口徑		Rc 1/2 / Rc 1/4			
油霧過濾器		-	標準配備		
濾過度 / 捕捉率	µm/%	-	0.11 / 99		
重量	kg	0.9	1.5	2.0	

※ 再生空氣亦可另外配管排出。

※ 需使用於壓縮空氣以外的流體時，請另行洽詢。

※ 使用單體機型時，必須先行排除入口空氣中的水滴及油分後才可使用。

※ 空氣量是空氣壓縮機之吸入狀態的換算值。(大氣壓換算值)

※ 請勿使用於含有腐蝕性氣體、有機溶劑等化學藥品的空氣或是含有此類成分的環境中。

※ 使用給油式空氣壓縮機時，請在壓縮機的吐出側裝設油氣分離器。

MG系列露點監測器

隨時提供即時的溫度、濕度及露點的測量或監控管理

MG40 / MC40A-P

濕度顯示 0.1 ~ 99.9% 解析度1/10 (MG40)

0.1 ~ 50.0% 解析度1/10 (MG40A-P)

露點顯示 -60.0 ~ +40.0°C 解析度1/10

溫度顯示 -20.0 ~ +80.0°C 解析度1/10

特長

- 可同時顯示溫度、濕度 / 露點(濕度 / 露點切替顯示)
- 具備二組露點警報輸出
- 具備溫度、濕度及露點的遙控監測信號輸出(0~5VDC)

用途

- 壓縮空氣的溫度、濕度 / 露點監測管理(MG40A-P)
- 生產工程之空氣品質的監測管理(MG40)

壓縮空氣用



MG40A-P

大氣壓空氣用



MG40

* 規格表

項目	機型	MG40	MG40A-P	
本體規格	濕度指示: LED 3位數顯示	0.1 ~ 99.9% 解析度1/10 <small>※註1</small>	0.1 ~ 50.0% 解析度1/10 <small>※註1</small>	
	範圍外、斷線、短路時顯示「----」			
	露點指示: LED 3位數顯示(記號1位數)	-60.0 ~ +40.0°C 解析度1/10 (-60°C以下顯示「L」、+40°C以上顯示「H」) <small>※註1</small>		
	溫度指示: LED 3位數顯示(記號1位數)	-20.0 ~ +80.0°C 解析度1/10 (-20°C以下顯示「L」、+8°C以上顯示「H」、感應器斷線或短路時顯示「----」)		
	使用周圍溫度範圍	°C	5 ~ 40	
	使用周圍濕度範圍	% RH	0 ~ 85(在不結露的情形下)	
	保存溫度範圍	°C	-5 ~ +55	
	電源	V	AC110 ± 10% 60Hz	
	消耗電源	W	20	
	外型尺寸	WxHxD mm	260x80x220	
	配管口徑	mm	-	φ 4(快速接頭)
重量	kg	2.7	2.9	
外部輸出	電壓輸出	露點: 0 ~ 5 VDC (-60~+40°C)		
		濕度: 0 ~ 5 VDC (0~100%)	濕度: 0 ~ 2.5 VDC (0~50%)	
		溫度: 0 ~ 5 VDC (-20~+80°C)		
	警報輸出	露點(上限)/濕度(上下限) 無電壓接點輸出(1A) 2組 (AL1,AL2)		
感應器規格	測量流體	清淨空氣(大氣壓) / 清淨度 ISO Class 8以內 不含水滴、油分、有機溶劑等浮游物質	壓縮空氣(不含水滴、油分、塵埃等物質 且其前端務必裝設過濾器)	
	壓力範圍	-	0.1 ~ 0.8	
	濕度量測範圍	0.1 ~ 99.9% <small>※註2</small>	0.1 ~ 50.0% <small>※註2</small>	
	濕度量測精度	±2 (20~80%) 在25°C時		
	露點演算範圍	-60 ~ +40		
	露點演算精度	±3 -30 ~ +40°C D.P / ±5 -30 ~ +40°C D.P -40°C以下為參考值，測定空氣溫度為25°C±2°C時		
	溫度量測範圍	-20 ~ +80		
	流體溫度範圍	°C	-20 ~ +80	5 ~ 40
	溫度量測精度	°C	±1	
	取樣流量範圍	L / min	-	1 ~ 5

※註1 用指示切換按鍵切換濕度、露點指示。 ※註2 冰點溫度以下的相對濕度只是為參考值。

高性能壓縮空氣過濾器

- 中、大型過濾器採用不鏽鋼外殼(4 ~ 318.9 m³/min)
- 中、小型可選擇鋁壓鑄外殼型式(0.35 ~ 20 m³/min)
- 濾芯採用新開發素材，耐水性提高
- EKS濾芯(活性碳)更換時間由3000小時延長到8000小時
- 入氣溫度5 ~ 60°C



利用過濾器濾芯的組合應用 可以達到各種空氣清淨度的管理需求

水滴・固形物除去用
EDS濾芯
過濾度 5μm

性能曲線

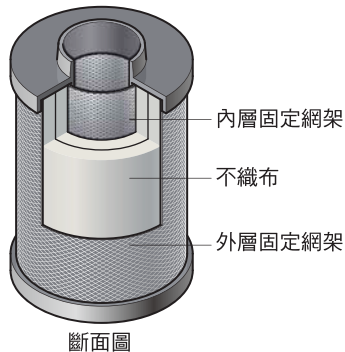
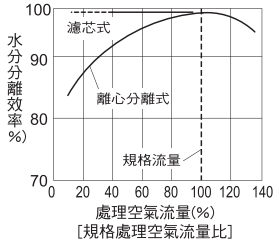

固形物除去用
ELS濾芯
過濾度 1μm

玻璃纖維濾紙

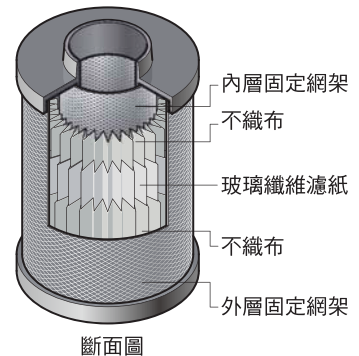
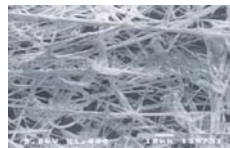

油霧除去用
EMS濾芯
過濾度 0.01μm

樹脂發泡層



玻璃纖維濾紙

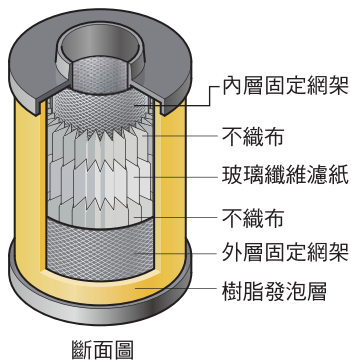
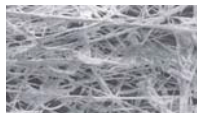

臭氣除去用
EKS濾芯
出口油份濃度
0.003wt ppm

出口油份濃度 (wt ppm)

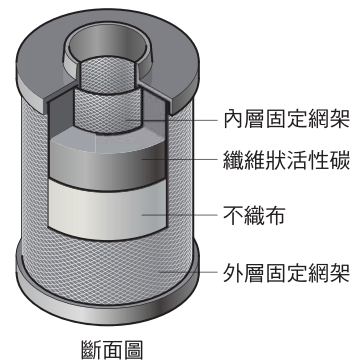
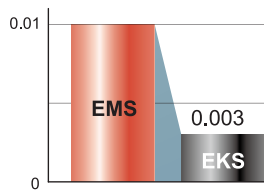

空氣壓器補正係數(入口壓力)

$$\text{最大處理空氣量} \geq \frac{\text{使用空氣量}}{\text{壓力補正係數}}$$

空氣壓力(MPa)	0.2	0.29	0.39	0.49	0.59	0.69	0.8	0.88	0.98
壓力係數	0.36	0.5	0.62	0.75	0.88	1.0	1.25	1.25	1.38

管路過濾器LSF

項目	型式LSF	75B-ALT	150B-ALT	200B-ALT	250B-ALT	400-ALT	700-ALT	1000-ALT	1300-ALT	2000-ALT	400-T	700-T	1000-T	1300-T	2000-T												
處理空氣量 *註1	m³/min	0.35	1.2	1.8	2.7	3.9	6.6	10.6	13.8	20.0	3.9	6.6	10.6	13.8	20.0												
過濾器快啟材質		鋁壓鑄									不鏽鋼																
使用範圍	使用流體	壓縮空氣																									
	使用壓力範圍(錶壓力)	0.05 ~ 0.98																									
	人氣溫度範圍/周圍溫度範圍	5 ~ 60 / 2 ~ 60																									
主要尺寸	濾過度 / 捕集效率	1 / 99.999																									
	壓力損失	初期0.005																									
	濾芯更換 時間	MAX0.07																									
	使用期間	一年																									
	差壓計接續口徑	Rc 1/4									高壓側:Rc 1/4 低壓側: M5																
	配管接續口徑	Rc 3/8	Rc 3/4		Rc 1		Rc 1 1/2		Rc 2		Rc 1	Rc 1 1/2		Rc 2													
	凝結水排出口口徑	Rc 1/4、外型Φ16																									
	重量	1.0		2.0		2.1		2.6		5.0		6.0		6.5		9.0		3.0		3.3		3.7		4.3		6.0	
	使用濾芯 型式/支數	ELS	75 / 1	150 / 1	200 / 1	250 / 1	400 / 1	700 / 1	1000 / 1	1300 / 1	2000 / 1	400 / 1	700 / 1	1000 / 1	1300 / 1	2000 / 1											
	自動排水器型式	NH-503MR(內置)									FD2(外置)																

精密過濾器MSF

項目	型式MSF	75B-ALT	150B-ALT	200B-ALT	250B-ALT	400-ALT	700-ALT	1000-ALT	1300-ALT	2000-ALT	400-T	700-T	1000-T	1300-T	2000-T												
處理空氣量 *註1	m³/min	0.35	1.2	1.8	2.7	3.9	6.6	10.6	13.8	20.0	3.9	6.6	10.6	13.8	20.0												
過濾器快啟材質		鋁壓鑄									不鏽鋼																
使用範圍	使用流體	壓縮空氣																									
	使用壓力範圍(錶壓力)	0.05 ~ 0.98																									
	人氣溫度範圍/周圍溫度範圍	5 ~ 60 / 2 ~ 60																									
主要尺寸	濾過度 / 出口油分濃度	0.01µm / 0.01wt ppm																									
	捕集效率 / 壓力損失	99.999 / 初期0.01、通常0.02																									
	濾芯更換 時間	MAX0.07																									
	使用期間	一年																									
	差壓計接續口徑	Rc 1/4									高壓側:Rc 1/4 低壓側: M5																
	配管接續口徑	Rc 3/8	Rc 3/4		Rc 1		Rc 1 1/2		Rc 2		Rc 1	Rc 1 1/2		Rc 2													
	凝結水排出口口徑	Rc 1/4、外型Φ16																									
	重量	1.0		2.0		2.1		2.6		5.0		6.0		6.5		9.0		3.0		3.3		3.7		4.3		6.0	
	使用濾芯 型式/支數	EMS	75 / 1	150 / 1	200 / 1	250 / 1	400 / 1	700 / 1	1000 / 1	1300 / 1	2000 / 1	400 / 1	700 / 1	1000 / 1	1300 / 1	2000 / 1											
	自動排水器型式	NH-503MR(內置)									FD2(外置)																

活性炭過濾器KSF

項目	型式KSF	150B-ALT	200B-ALT	250B-ALT	400-ALT	700-ALT	1000-ALT	1300-ALT	2000-ALT	400-T	700-T	1000-T	1300-T	2000-T													
處理空氣量 *註1	m³/min	1.2	1.8	2.7	3.9	6.6	10.6	13.8	20.0	3.9	6.6	10.6	13.8	20.0													
過濾器快啟材質		鋁壓鑄									不鏽鋼																
使用範圍	使用流體	壓縮空氣																									
	使用壓力範圍(錶壓力)	0.05 ~ 0.98																									
	人氣溫度範圍/周圍溫度範圍	5 ~ 60 / 2 ~ 60																									
主要尺寸	濾過度 / 出口油分濃度	0.003 / 0.009																									
	捕集效率 / 壓力損失	MAX0.02																									
	濾芯更換 時間	一年																									
	使用期間	一年																									
	差壓計接續口徑	Rc 1/4									高壓側:Rc 1/4 低壓側: M5																
	配管接續口徑	Rc 3/4			Rc 1		Rc 1 1/2		Rc 2		Rc 1	Rc 1 1/2		Rc 2													
	重量	1.0		2.0		2.1		2.6		5.0		6.0		6.5		9.0		3.0		3.3		3.7		4.3		6.0	
	使用濾芯 型式/支數	EKS	150 / 1	200 / 1	250 / 1	400 / 1	700 / 1	1000 / 1	1300 / 1	2000 / 1	400 / 1	700 / 1	1000 / 1	1300 / 1	2000 / 1												

水滴過濾器DSF

項目	型式DSF	75B-ALT	150B-ALT	200B-ALT	250B-ALT	400-ALT	700-ALT	1000-ALT	1300-ALT	2000-ALT	400-T	700-T	1000-T	1300-T											
處理空氣量 *註1	m³/min	0.35	1.2	1.8	2.7	3.9	6.6	10.6	13.8	20.0	3.9	6.6	10.6	13.8											
過濾器快啟材質		鋁壓鑄									不鏽鋼														
使用範圍	使用流體	壓縮空氣																							
	使用壓力範圍(錶壓力)	0.05 ~ 0.98																							
	人氣溫度範圍/周圍溫度範圍	5 ~ 60 / 2 ~ 60																							
主要尺寸	濾過度 / 水滴分離效率	5 / 99																							
	壓力損失	初期0.005																							
	濾芯更換 時間	MAX0.02																							
	使用期間	一年																							
	差壓計接續口徑	Rc 1/4									高壓側:Rc 1/4 低壓側: M5														
	配管接續口徑	Rc 3/8	Rc 3/4		Rc 1		Rc 1 1/2		Rc 2		Rc 1	Rc 1 1/2		Rc 2											
	凝結水排出口口徑	Rc 1/4、外型Φ16																							
	重量	1.0		2.0		2.1		2.6		5.0		6.0		6.5		9.0		3.0		3.3		3.7		4.3	
	使用濾芯 型式/支數	EDS	75 / 1	150 / 1	200 / 1	250 / 1	400 / 1	700 / 1	1000 / 1	1300 / 1	2000 / 1	400 / 1	700 / 1	1000 / 1	1300 / 1										
	自動排水器型式	NH-503MR(內置)									FD2(外置)														

*註1 處理空氣量為空氣壓縮機之吸入狀態的換算值(大氣壓、32°C、75%RH)。

處理空氣條件為入口空氣壓力0.69MPa(LSF/MSF/KSF/DSF)、壓力下露點10°C(MSF/KSF)、入口油分濃度3wt ppm(LSF/MSF)、0.01wt ppm(KSF)。

管路過濾器LSF

項目	型式LSF	2700C1	3200C1	4000C1	5000B1	6000B1	7700B1	10300B	12900B	15500B	20700B	31800B
處理空氣量 ※註1	m³/min	27.6	32.0	40.0	50.0	60.0	77.8	103.7	129.7	155.6	207.5	318.9
使用範圍	使用流體	壓縮空氣										
	使用壓力範圍(錶壓力)	0.1 ~ 0.98					0.20 ~ 0.98					
	入氣溫度範圍/周圍溫度範圍	5 ~ 60 / 2 ~ 60										
主要尺寸	濾過度 / 捕集效率	1 / 99.999										
	壓力損失	初期0.005										
	濾芯更換時間	MAX0.07 一年										
	差壓計接續口徑	Rc 1/4										
主要尺寸	配管接續口徑	B · A	2 1/2 · 65	3 · 80	4 · 100	5 · 125	6 · 150	8 · 200	10 · 250			
	凝結水排出口口徑	Φ4					Rc 3/8					
	重量	kg	26	28	73	95	155	190	250	310	380	
自動排水器型式		FD2					FD-10-A					
使用濾芯	型式	ELS	1300	2000								
	使用支數	支	2	3	4	6	7	9	12	18		

精密過濾器MSF

項目	型式MSF	2700C1	3200C1	4000C1	5000B1	6000B1	7700B1	10300B	12900B	15500B	20700B	31800B
處理空氣量 ※註1	m³/min	27.6	32.0	40.0	50.0	60.0	77.8	103.7	129.7	155.6	207.5	318.9
使用範圍	使用流體	壓縮空氣										
	使用壓力範圍(錶壓力)	0.1 ~ 0.98					0.20 ~ 0.98					
	入氣溫度範圍/周圍溫度範圍	5 ~ 60 / 2 ~ 60										
主要尺寸	濾過度 / 出口油分濃度	0.01µm / 0.01wt ppm										
	捕集效率 / 壓力損失	99.999 / 初期0.01、通常0.02										
	濾芯更換時間	MAX0.07 一年										
	差壓計接續口徑	Rc 1/4										
主要尺寸	配管接續口徑	B · A	2 1/2 · 65	3 · 80	4 · 100	5 · 125	6 · 150	8 · 200	10 · 250			
	凝結水排出口口徑	Φ4					Rc 3/8					
	重量	kg	26	28	73	95	155	190	250	310	380	
自動排水器型式		FD2					FD-10-A					
使用濾芯	型式	EMS	1300	2000								
	使用支數	支	2	3	4	6	7	9	12	18		

活性碳過濾器KSF

項目	型式KSF	2700C	3200C	4000C	5000B	6000B	7700B	10300B	12900B	15500B	20700B	31800B
處理空氣量 ※註1	m³/min	27.6	32.0	40.0	50.0	60.0	77.8	103.7	129.7	155.6	207.5	318.9
使用範圍	使用流體	壓縮空氣										
	使用壓力範圍(錶壓力)	0.05 ~ 0.98										
	入氣溫度範圍/周圍溫度範圍	5 ~ 60 / 2 ~ 60										
主要尺寸	過濾方式	活性碳纖維吸附方式										
	捕集效率 / 壓力損失	0.003 / 0.009										
	濾芯更換時間	一年										
主要尺寸	差壓計接續口徑	Rc 1/4										
	配管接續口徑	B · A	2 1/2 · 65	3 · 80	4 · 100	5 · 125	6 · 150	8 · 200	10 · 250			
	重量	kg	26	28	73	95	155	190	250	310	380	
使用濾芯	型式	EKS	1300	2000								
	使用支數	支	2	3	4	6	7	9	12	18		

水滴過濾器DSF

項目	型式DSF	2700C	3200C	4000C	5000B	6000B	7700B	10300B	12900B	15500B	20700B	31800B
處理空氣量 ※註1	m³/min	27.6	32.0	40.0	50.0	60.0	77.8	103.7	129.7	155.6	207.5	318.9
使用範圍	使用流體	壓縮空氣										
	使用壓力範圍(錶壓力)	0.05 ~ 0.98										
	入氣溫度範圍/周圍溫度範圍	5 ~ 60 / 2 ~ 60										
主要尺寸	濾過度 / 水滴分離效率	5 / 99										
	壓力損失	初期0.005										
	濾芯更換時間	0.02 一年										
	差壓計接續口徑	Rc 1/4										
主要尺寸	配管接續口徑	B · A	2 1/2 · 65	3 · 80	4 · 100	5 · 125	6 · 150	8 · 200	10 · 250			
	凝結水排出口口徑	Rc 3/8					Rc 1/2					
	重量	kg	26	28	73	95	155	190	250	310	380	
自動排水器型式		FD-10-A					AD-5					
使用濾芯	型式	EDS	1300	2000								
	使用支數	支	2	3	4	6	7	9	12	18		

※註1 處理空氣量為空氣壓縮機之吸入狀態的換算值(大氣壓、32°C、75%RH)。

處理空氣條件為入口空氣壓力0.69MPa(LSF/MSF/KSF/DSF)、壓力下露點10°C(MSF/KSF)、入口油分濃度3wt ppm(LSF/MSF)、0.01wt ppm(KSF)。

A-T系列過濾器

依用途可分為4種類，合計39機種(DSF無2000A-T)

採用不鏽鋼容器，確保潔淨的空氣

採用ORION原廠高性能的濾芯

- 高性能水滴過濾器DSF系列，濾除水滴及5 μ m以上的固體物
- 高性能管路過濾器LSF系列，濾除1 μ m以上的固體物
- 高性能油霧過濾器MSF系列，濾除固體物0.01 μ m及0.01wt ppm以上的油分
- 高性能活性炭過濾器KSF系列，濾除油分及臭氣(出口油分濃度0.003wt ppm)



DSF2900A-T

LSF2000A-T

* 過濾器規格表

機型	DSF / LSF / MSF / KSF	400A-T	700A-T	1000A-T	1500A-T	2000A-T
處理空氣量(0.69MPa時) ^{※註1}	m ³ /min	4.5	7.3	11.7	15.0	21.5
外殼材質		不鏽鋼材質				
使用範圍	使用壓力	MPa 0.05 ~ 0.98 (DSF : 0.2 ~ 0.98)				
	入口空氣溫度	°C 5 ~ 60				
	周圍溫度	°C 2 ~ 60				
性能	過濾度	DSF : 5 μ m(水滴分離效率99%) · LSF : 1 μ m / MSF : 0.01 μ m · KSF : 以活性炭纖維吸附				
	出口油分濃度	wt ppm MSF : 0.01 / KSF : 0.003 ※根據系統配管情況對入口有一定的條件				
濾芯更換周期(周期·壓損)		一年				
主要尺寸 (高度、重量DSF)	配管連接口徑	Rc 1	Rc 1 1/2		Rc 2	
	尺寸(表面寬x深x高)	532(KSF:370)	599(KSF:429)	709(KSF:619)	789(KSF:619)	946(KSF:776)
	重量	kg 4.3	4.9	5.2	5.6	6.5
濾芯	機型EDS / ELS / EMS / EKS	400	700	1000	1300	2000
	使用數量	支 一年				
附屬品	自動排水器	FD2 ※KSF 不附帶自動排水器				
	濾芯壽命指示計時器	MSF : 標準配備 DSF / LSF / KSF : 選配				

機型	DSF / LSF / MSF / KSF	2900A-T	3400A-T	4100A-T	5300A-T	6100A-T
處理空氣量(0.69MPa時) ^{※註1}	m ³ /min	29.0	34.0	41.0	53.0	61.0
外殼材質		不鏽鋼材質				
使用範圍	使用壓力	MPa 0.05 ~ 0.98 (DSF : 0.2 ~ 0.98)				
	入口空氣溫度	°C 5 ~ 60				
	周圍溫度	°C 2 ~ 60				
性能	過濾度	DSF : 5 μ m(水滴分離效率99%) · LSF : 1 μ m / MSF : 0.01 μ m · KSF : 以活性炭纖維吸附				
	出口油分濃度	wt ppm MSF : 0.01 / KSF : 0.003 ※根據系統配管情況對入口有一定的條件				
濾芯更換周期(周期·壓損)		一年或當壓降提前到達(DSF : 0.02MPa · LSF / MSF : 0.03MPa時) · 適時更換				
主要尺寸 (高度、重量DSF)	配管連接口徑(法蘭)	2 1/2B (65A)	3B(80A)		4B(100A)	
	尺寸(表面寬x深x高)	590x377x1012	590x377x1169		640x442x1235	
	重量	kg 27	32		47	
濾芯	機型EDS / ELS / EMS / EKS	1300	2000		2000	
	使用數量	支 2		3		
附屬品	自動排水器	FD-10-A(DSF) · FD2(LSF / MSF) · KSF不附自動排水器				
	差壓計	DGX-50A (選配)				

※註1 處理空氣量為空氣壓縮機之吸入狀態的換算值(大氣壓、32°C、75%RH)。

處理空氣條件為入口空氣壓力0.69MPa(LSF/MSF/KSF/DSF)、壓力下露點10°C(MSF/KSF)、入口油分濃度3wt ppm(LSF/MSF)、0.01wt ppm(KSF)。

■ 關於規格的詳細情況，請依照規格表。

自動排水器

電動閥式(ADE-2-B、3-B)

- 附設水位偵測器，積水可自動排出。
- 排水間格可調(ADE-3-B)
- 馬達轉動強制排水

浮球式

- 利用浮球原理排水，排水無空氣損失。
(FD2、FD6、FD-10-A)

蝶式(AD-5)

- 利用差壓原理排水，免接電源。
- 排水間格時間可調
- 排水量大，最大可達450L/h



ADE-3-B



AD-5



FD2



FD6



FD-10-A

* 排水器規格表

項目		機型	電動閥式		浮球式			蝶式	
			ADE-2-B	ADE-3-B	FD2	FD6	FD-10-A	AD-5	
性能	最大排出量	凝結水	cm ³ /回		390			450 L/h	
		空氣	L/回		16				
	排出時間間隔	分	60固定	2、5、10、20、30(可調)		-			
	最小排出時間	秒	3.6 / 3.0		-				
使用壓力(錶壓力)		MPa	0.05 ~ 1.47	0.05 ~ 0.98		0.1 ~ 1.0		0.20 ~ 0.98	0.29 ~ 0.98
周圍溫度		°C	2 ~ 40		2 ~ 60				
使用流體			壓縮空氣						
排出方式			馬達式定時器，水位檢知控制方式		浮球式			蝶式	
電氣特性	電源		單相 200V 50 / 60Hz		-				
	消耗電源	W	5以下		-				
接續口徑	入口		1/2、3/8、1/4 (從附件選定)	1/2					
	凝結水排出口		Φ10軟管接頭		軟管接頭		Rc 3/8	Rc 1/2	
重量		kg	1.0		0.3	0.45	1.0	1.7	
本體外型尺寸(高x長x寬)		mm	105x126x170	105x126x175	178x63x63	201x80x80	外徑 φ 96x長度193	外徑 φ 86x長度198	

*註: 本公司保有修改與變更產品所包含的資訊、文件與規格表的權利，恕不另行通知。